

REVONIA OPEN

RELAX/FOCUS

KATALOGS



CITĀDA VEIDA MĀJA – RADĪTA, LAI
KALPOTU PAAUDZĒM ILGI!



www.revonia.lv/prefab

Tavs bezrūpīgais dzīvesveids sākas šeit!

Ar citāda veida māju

Šī māja iemieso brīvību un mieru. Šī ir vieta, kur vienkāršība sastopas ar praktiskumu.

Dizainā esam integrējuši japāņu filosofiju, savienojot japāņu minimālismu ar skandināvu praktiskumu, kas mūsu mājas padara īpašas.

Dabiski materiāli, bēšīgi toņi, vienkāršs dizains – tas viss nav tikai estētika, bet tā ir domāšana, kas māca to, ka laime un skaistums slēpjas vienkāršībā.

Šajās mājās mīt miers un klusums, kas dod iespēju gan fokusēties darbam, gan arī atpūsties no straujā dzīves ritma.

Pilnībā aprīkota un pabeigta māja, kas ir uzstādāma vien dažādu stundu laikā ir veidota tam, lai tā klapotu jums nevis otrādi. Mūsu ražotās mājas kalpos paaudzēm ilgi, saglabājot izturību un energoefektivitāti.

Laipni lūgti vietā, kas sader ar jūsu vērtībām, dzīvesveidu un izpratni par mieru.

Laipni lūgti mājās!

Rauno Oja
Revonia izpilddirektors

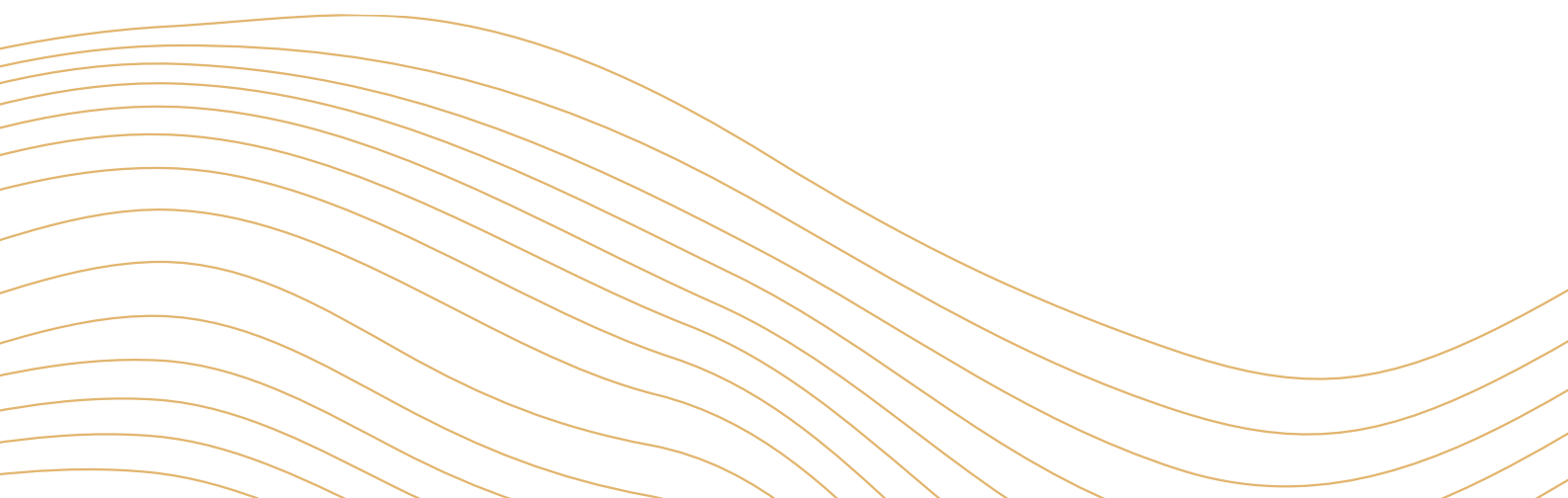

Eksterjera varianti

Ar dabīgajiem augu paneļiem

Atkarībā no jūsu vēlmēm, ir iespēja izvēlēties dažādus jumta materiālus – metāla jumtu, koka šindeļu jumtu, dabai draudzīgo zaļo jumtu vai valcprofila vara jumtu. Katram no šiem variantiem ir savs raksturs un izskats.

Ir iespējams izvēlēties arī fasādes sešstūra paneļu krāsu – tie var būt gan gaišā, gan tumšā krāsā.

Gaišas krāsas sešstūri

Tumšas krāsas sešstūri



Ja jums patīk atturīgāks dizains, tad ir iespējams izvēlēties fasādi bez dabīgajiem augu paneļiem.

Izmēģini māju konfiguratoru - www.revonia.lv/prefab

Eksterjera tehniskā specifikācija

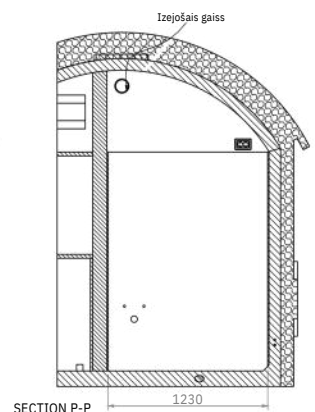
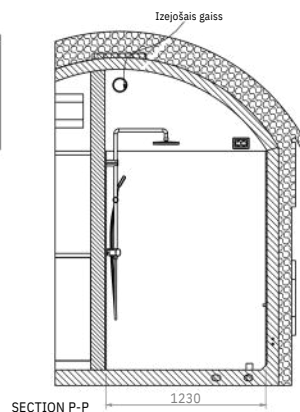
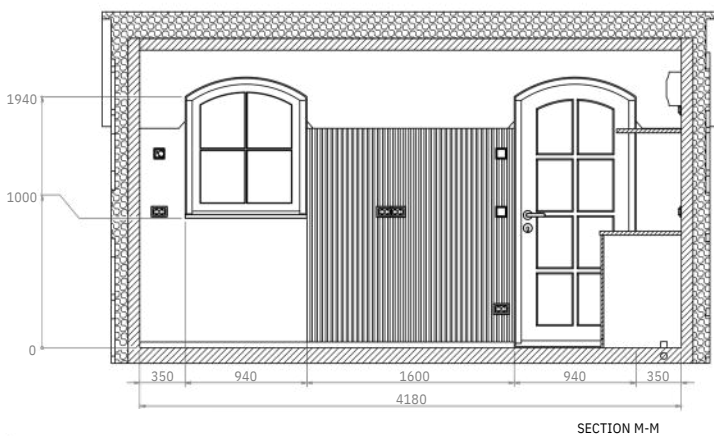
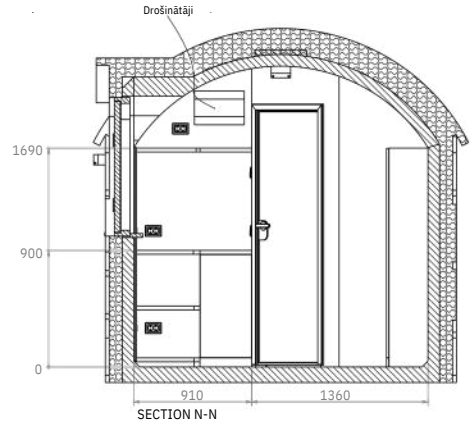
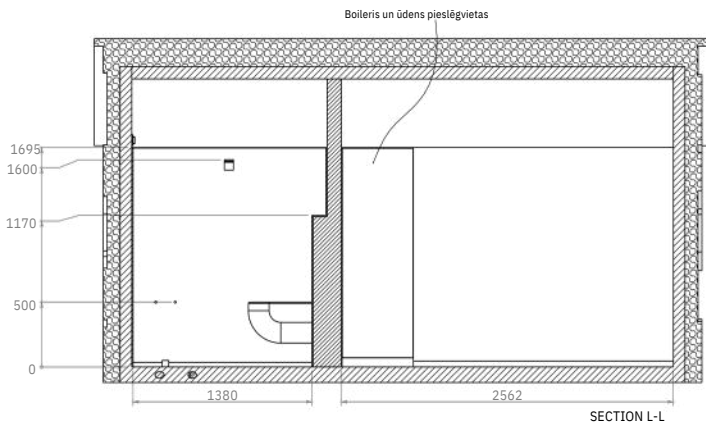
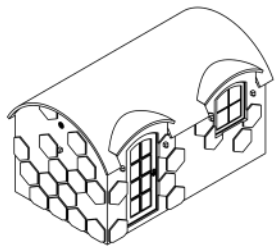
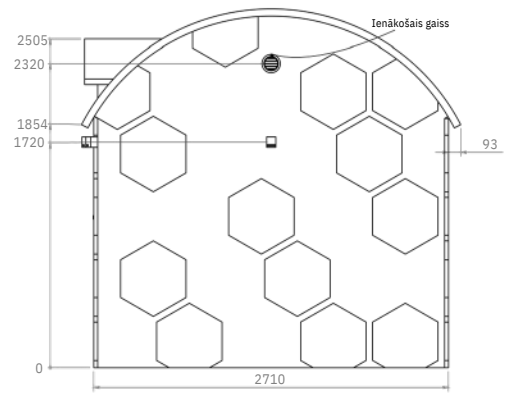
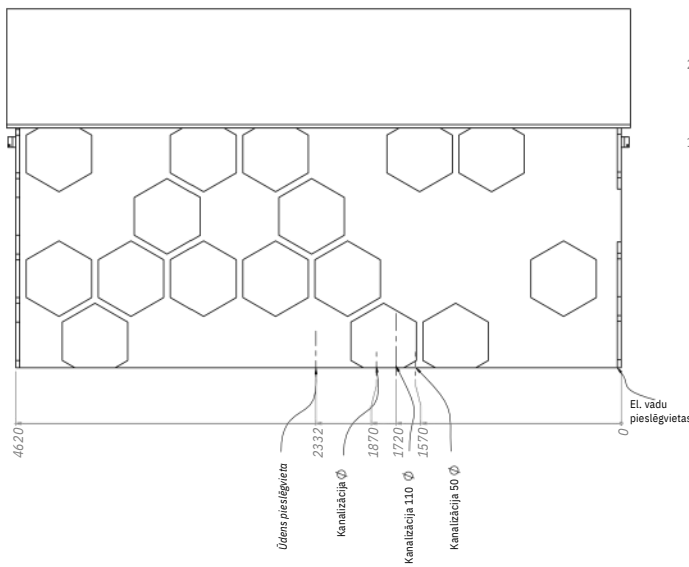
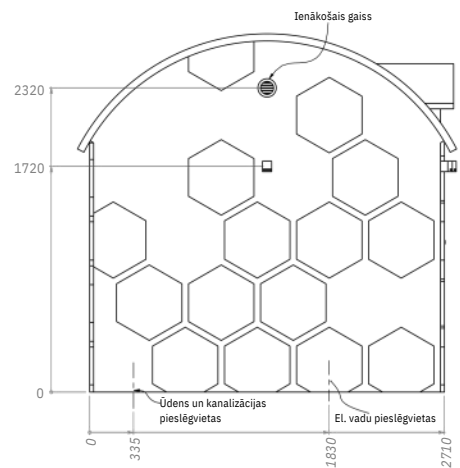
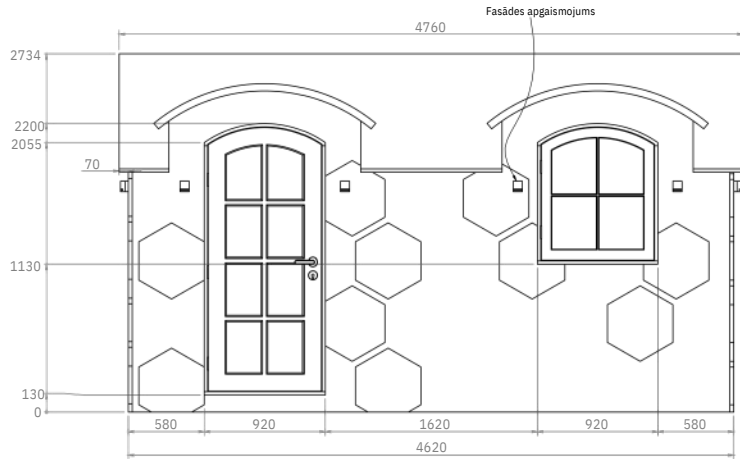

RELAX interjers

FOCUS interjers

Interjera variants - RELAX

Relax interjera variants ir lieliski piemērots privātām vajadzībām vai viesu izmitināšanai/izīrēšanai. Tajā ir viss, kas ir nepieciešams ērtai uzturēšanās īsu vai ilgāku laiku. Ērtums, vienkāršība un viss nepieciešamais komfortablai atpūtai.



RELAX interjers

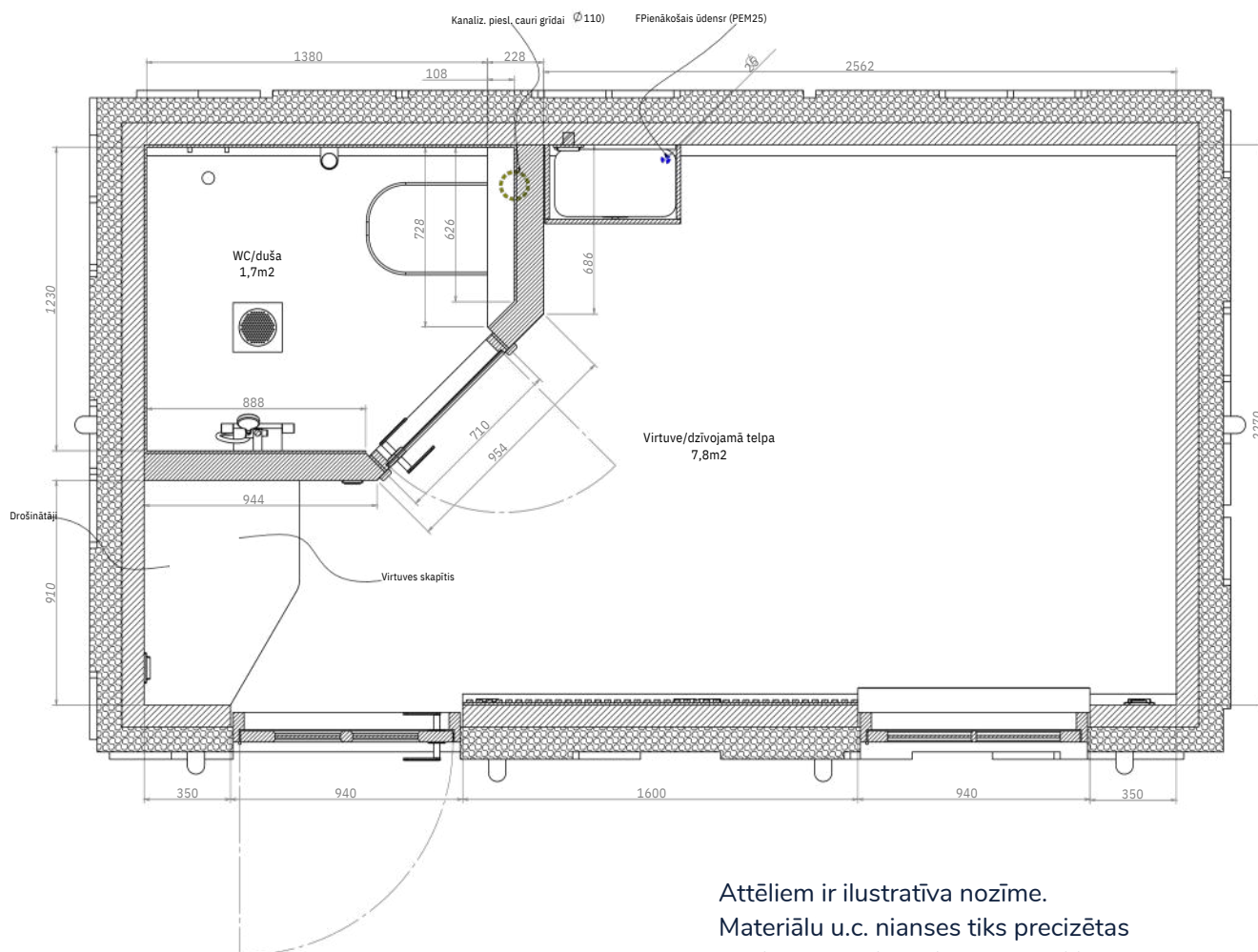

Attēliem ir ilustratīva nozīme.
Materiālu u.c. nianse tiks precizētas
piedāvājumā, kas tiks nosūtīts klientam e-pastā.

Interjera variants – FOCUS

Interjera variants ar nosaukumu FOCUS ir veidots tā, lai varētu nodoties produktīvam un kreatīvam darbam. Tas ir kā mājas birojs, tikšanās telpa vai vieta, kur tiek radītas idejas. Minimālisma stilā ieturētais dizains ir piemērots tam, lai prāts būtu mierīgs pat visintensīvākajā darba režīmā.



FOCUS interjers

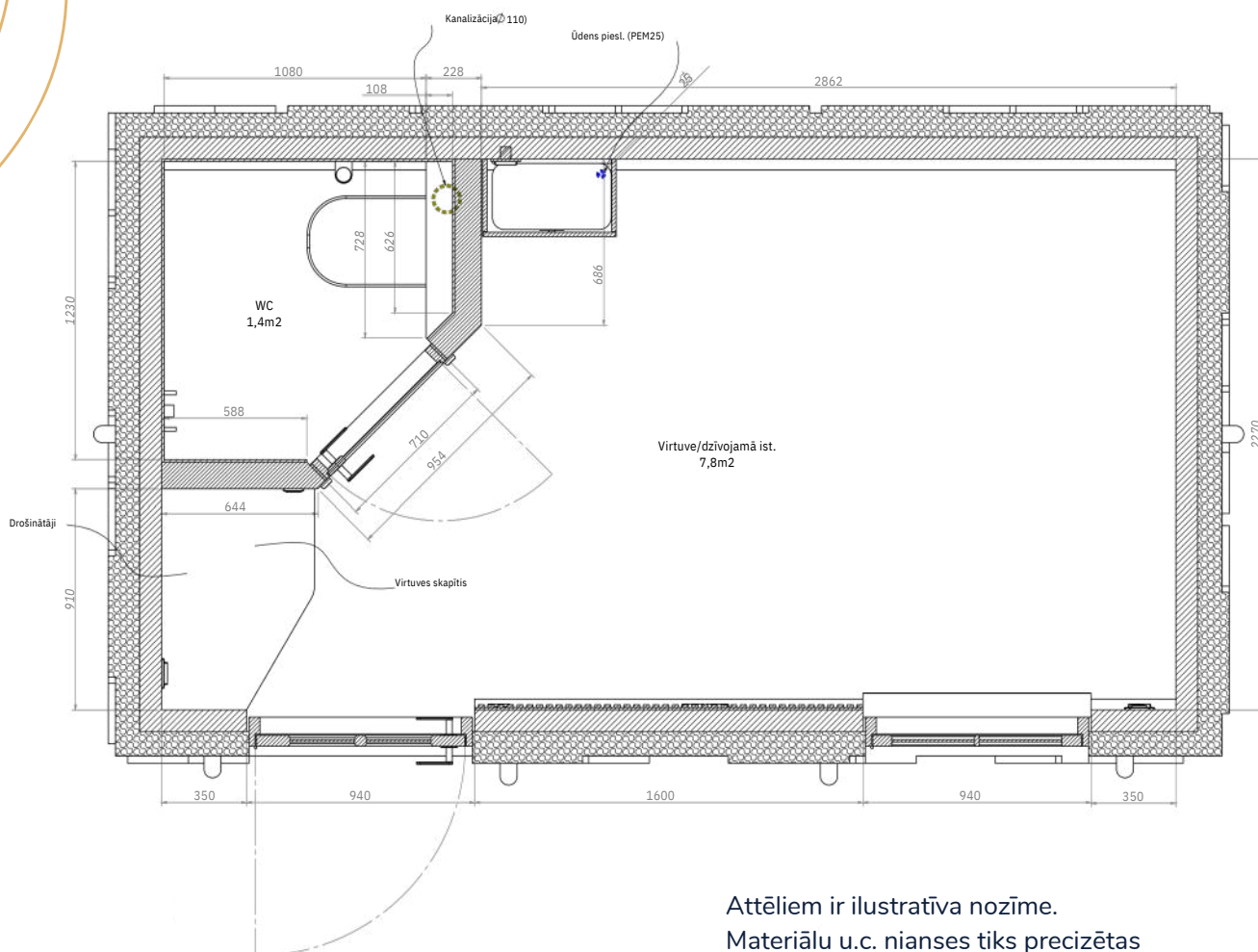

Attēliem ir ilustratīva nozīme.
Materiālu u.c. nianse tiks precizētas
piedāvājumā, kas tiks nosūtīts klientam e-pastā.

Interjera izvēles

Dzīvojamā zona

Augstas kvalitātes dabīgi materiāli dzīvojamā zonā nodrošina komfortu un elegantu izskatu.



Grīdas



Sienas



Skapīši



Sienas paneli

Vannasistaba

Vannasistaba ir veidota tā, lai tā būtu vienkārša, praktiska un gaumīga. Tiek izmantoti augstākās kvalitātes materiāli

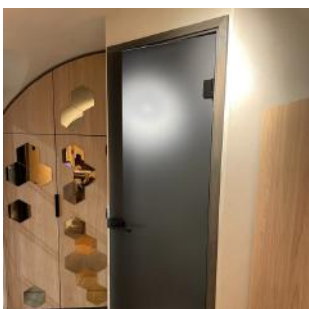

Matēta stikla durvis



Sienas flīzes 60x60



Grīdas flīzes 10x10



Ventilācija

Virtuve

Virtuvē ir visas vajadzīgās lietas, lai tā būtu ērta un funkcionāla. Sākot ar izturīgu virtuves virsmu, beidzot ar pašbremzējošām atvilktnu eņģēm.



Pašbremzējošas eņģes

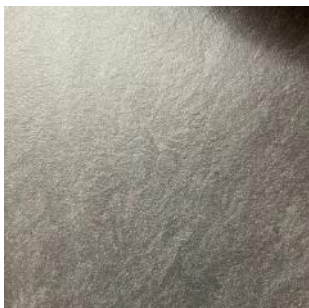

Virtuves darba virsma



Plīts



Ledusskapis

Interjera risinājumi

Elektrība

Majā ir moderni un gaumīgi elektrības ierīču risinājumi. Komplektā nāk slēdži, rozetes, gaismekļi, termostati un elektrības kaste ar drošinātājiem.



Dzīvojamā istabā

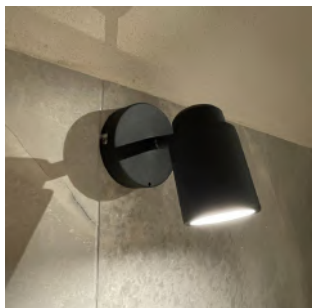

Vannasistabā



Rozetes



Termostati

Ūdens

Kvalitatīvi santehnikas risinājumi ir mājas standarta komplektācijā.



Virtuve



Vannasistabā



Pods



Duša

Ekstras un dekoratīvi elementi

Minimālisma stilā izraudzīti dizaina elementi padarīs telpas vēl gaumīgākas.

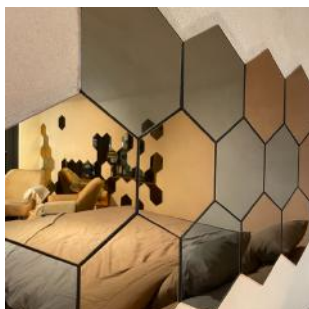

Dekoratīvi spoguļi



Vannasistabas spogulis

Cenas

Mājas cena

Viss, kas ir iekļauts mājas pamatcenā, ir redzams nākošajā lapā



39 900 €

Jumta segums

Pamatcenā ir iekļauts metāla jumts vai zaļā jumta gatavība.
Citi varianti ir par papildus samaksu.

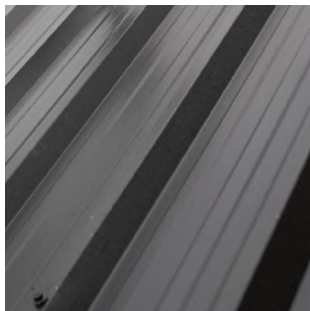

Iekļauts
pamatcenā



Iekļauts
pamatcenā



+1250 €

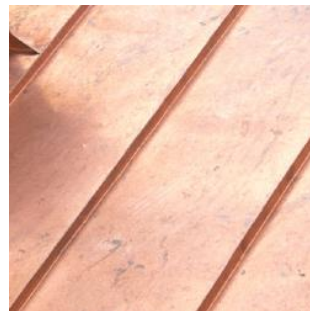

+1750 €

Cenas ir uzrādītas bez PVN

Cenā iekļauts:

Pamatcenā ir iekļautas šādas lietas:

- ~ Pilnībā pabeigti betona moduļi ar hermētiķiem un savienojumiem, lai māju varētu uzstādīt;
- ~ Siltumizolācijas slānis no ārpuses – 100 mm līdz 125 mm biežumā;
- ~ Trīsslāņu stikla pakešu logi un durvis - pieskaņoti eksterjeram;
- ~ Jumta segums;
- ~ Ja izvēle ir zaļais jumts, tad tas ir sagatavots zaļā materiāla (laimiņu u.c.) iekļāšanai (zaļā jumta materiāls cenā nav iekļauts);
- ~ Gaišas vai tumšas krāsas sešstūra elementi uz fasādes. Fasādes lampas;
- ~ Sienas un griesti ir apmesti ar tonētu apmetumu;
- ~ Flīzēta grīda;
- ~ Flīzēta grīda un sienas vannasistabā;
- ~ Pilnībā pabeigta tualete un vannasistaba ar dušu, podu, izlietni, ūdens maisītāju, spoguļi un tonēta stikla durvīm;
- ~ Ūdens boilers (60 l);
- ~ Ūdens un kanalizācijas caurules līdz pieslēgvietām ārsienā;
- ~ Virtuve ar iebūvētu virtuves tehniku – izlietne ar ūdens maisītāju, plīts, ledusskapis, gaismekļi;
- ~ Regulējama dabīgās ventilācijas sistēma dzīvojamā zonā un piespiedu ventilācija vannasistabā;
- ~ Ar elektrību apsildāmas grīdas, skārienjūtīgi termostati;
- ~ Sienas skapis pie ieejas;
- ~ Ozolkoka paneli pie sienas (norādītajās vietās);
- ~ Iebūvēts biroja galds (norādītajā vietā);
- ~ Elektrības gatavība – slēdži, rozetes, gaismekļi, vadi, elektrības kaste ar drošinātājiem, 220V;
- ~ Pamatrasējumi, dokumentācija.

Ekstras:

Tā kā mūsu mājai lietošanas termiņš ir vismaz 100 gadi, tas nozīmē, ka katra papildus ekstra ir rūpīgi jāizsver un jāizplāno.

Iespējamās ekstras ir šādas:

- ~ Pielāgoti virtuves vai darba/dzīvojamās zonas risinājumi;
- ~ Zaļā klāja gatavība stiprināšanai pie ārsienām;
- ~ Pielāgoti interjera vai eksterjera risinājumi ar izmaiņām rasējumos;
- ~ Atļauju iegūšana vai pielāgotu dizaina risinājumu integrēšana.

Pamatcenā nav iekļauts:

Zemāk ir minētas vairākas lietas, kuras nav iekļautas mājas pamatcenā:

- ~ Piegādes un uzstādīšanas izmaksas objektā. Precīzu cenu šīm pozīcijām var noteikt, uzzinot plānoto mājas atrašanās vietu;
- ~ PVN un citi nodokļi;
- ~ Pārvietojamās mēbeles un elementi – krēsli, paklāji, virtuves priekšmeti, TV, naktsskapītis, dekorācijas u.c.;
- ~ Izmaksas, kas ir saistītas ar atļauju iegūšanu no vietējām iestādēm;
- ~ Izmaksas, kas ir saistītas ar ūdens, kanalizācijas un elektrības pieslēgšanos tīkliem (ražotājs nodrošina komunikācijas iekšējās līdz mājas ārsienai);
- ~ Pamatnes sagatavošana. Pamatnei ir nepieciešams sagatavot bļietētas šķembas klāju ar 100 mm ekstrudētā putupolistirola slāni. Jautājiet palīdzību mūsu pārdošanas menedžerim;
- ~ Laimiņu u.c. zaļais klājs. Jautājiet mūsu pārdošanas menedžerim;
- ~ Terasē u.tml. elementi;

Vienkārši soļi uz pamatīgām lietām

Konfigurators

Esam pamatīgi strādājuši, lai varētu izveidot risinājumus, kas ir ergonomiski, ērti lietojami, praktiski un estētiski. Aicinām izmantot mūsu izveidoto māju konfiguratoru, kas ļaus jums ātrāk un vieglāk nonākt pie vēlāmā risinājuma. Dodiet ziņu, ja ir nepieciešams novērtēt jūsu zemesgabala atbilstību mūsu mājas uzstādīšanai!

Vienkārša pamatnes sagatavošana

Gaidīšanas laiks mājai ir aptuveni 8-10 nedēļas. Pa to laiku jums ir laiks, lai sagatavotu pamatni un pievilktu komunikācijas vai iegūtu nepieciešamās atļaujas un saskaņojumus.

Hop!

Tad, kad dosiet ziņu par to, ka zemesgabals ir sagatavots mājas uzstādīšanai, mēs sagatavosim māju transportēšanai un pavisam drīz tā atradīsies jūsu izvēlētajā vietā.

Vēl tikai dažas stundas

Mājas uzstādīšana jūsu zemesgabalā aizņems vien dažas stundas. Mūsu meistari to uzstādīs un jums svinīgi tiks nodotas mājas atslēgas.

Lai arī lūgti jaunajās mājās!

Citāda māja

Mēs jums nodrošināsim visu nepieciešamo dokumentāciju, lietotāja rokasgrāmatu un 25 gadu garantiju betona čaulai, kā arī divu gadu garantiju interjera un eksterjera elementiem.



Esam ieguvuši uzticību gan vietējā tirgū, gan ārzemēs

Lepojamies ar to, ka mūsu būves tiek uzstādītas visā Eiropā jau vairāk kā desmit gadu garumā.
Esam uzcēluši ap 1500 būvju daļā Eiropas valstu.

Mūsu pieredzējušie profesionāļi nodrošinās to, lai mājas ražošanas process no paša sākuma līdz pat mājas uzstādīšanai ir viegls un bez raizēm, saglabājot visaugstākos ražošanas standartus.



Our management system
has been certified according
to ISO 9001:2015



Investing
in your future



European Union
European Regional
Development Fund



REPUBLIC OF ESTONIA
MINISTRY OF ECONOMIC AFFAIRS
AND COMMUNICATIONS



ESV-EN 13369:2018
EN 14991:2007
EN 13225:2013
EN 14992:2007 +A1:2012



Sazinieties ar mums!



Helmut Apsis

helmut@revonia.lv

+371 2808 4333

www.revonia.lv